



Goong Environmental Protection Technology Co. Ltd

Сделано в Китае



Презентация компании

О компании

Компания Goong имеет профессиональную команду проектировщиков и систему послепродажного обслуживания.

В производственной линии применяется импортное оборудование, процесс обработки поверхности соответствует авиационным стандартам. В основном мы поставляем высококачественные дозирующие стержни и стержневые постели(ракели) оборудования предназначенного для производства бумаги, клейкой ленты, оптики, медицинских предприятий и т. д.



Основной вид деятельности



Вид деятельности 1

Высокоточные, сверхизносостойкие дозирующие стержни и постели для стержней для бумажной промышленности



Вид деятельности 2

Дозирующие стержни для мелования, лабораторные дозирующие стержни



Вид деятельности 3

Комплектующие для высокоточного гидравлического и пневматического оборудования, проектирование, производство и изготовление гидравлических систем в бумажной и машиностроительной промышленности

Основные продукты для бумажной промышленности - дозирующие стержни

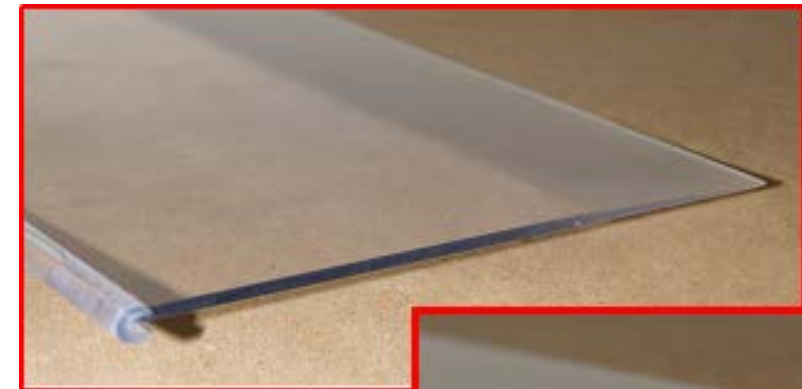
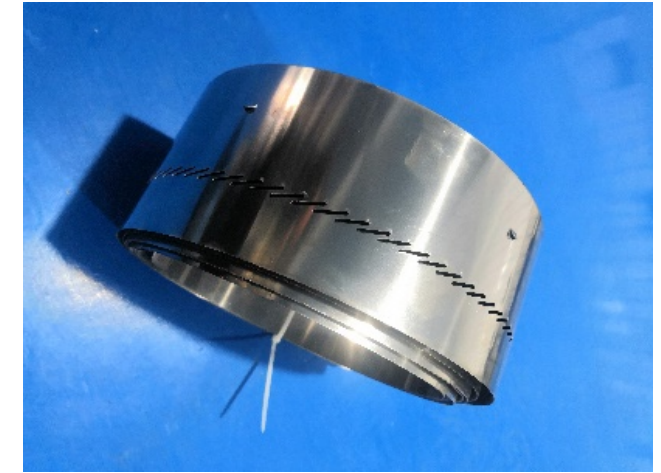
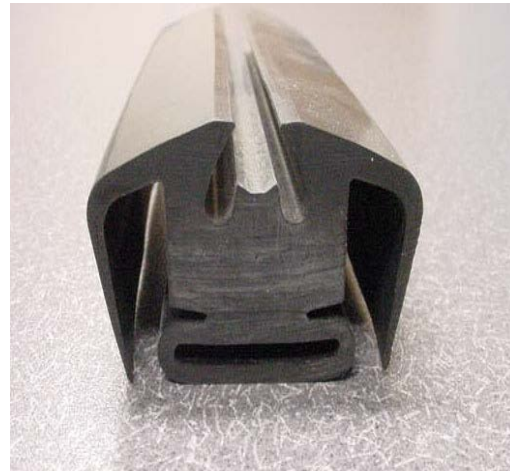

Стержни для сайзеров

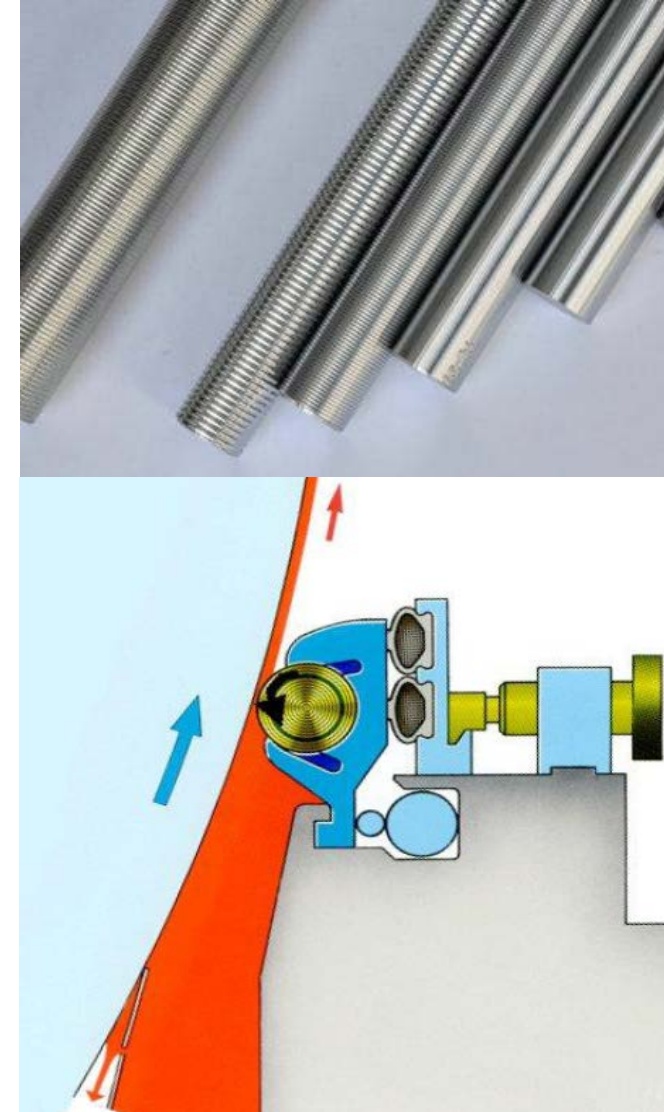
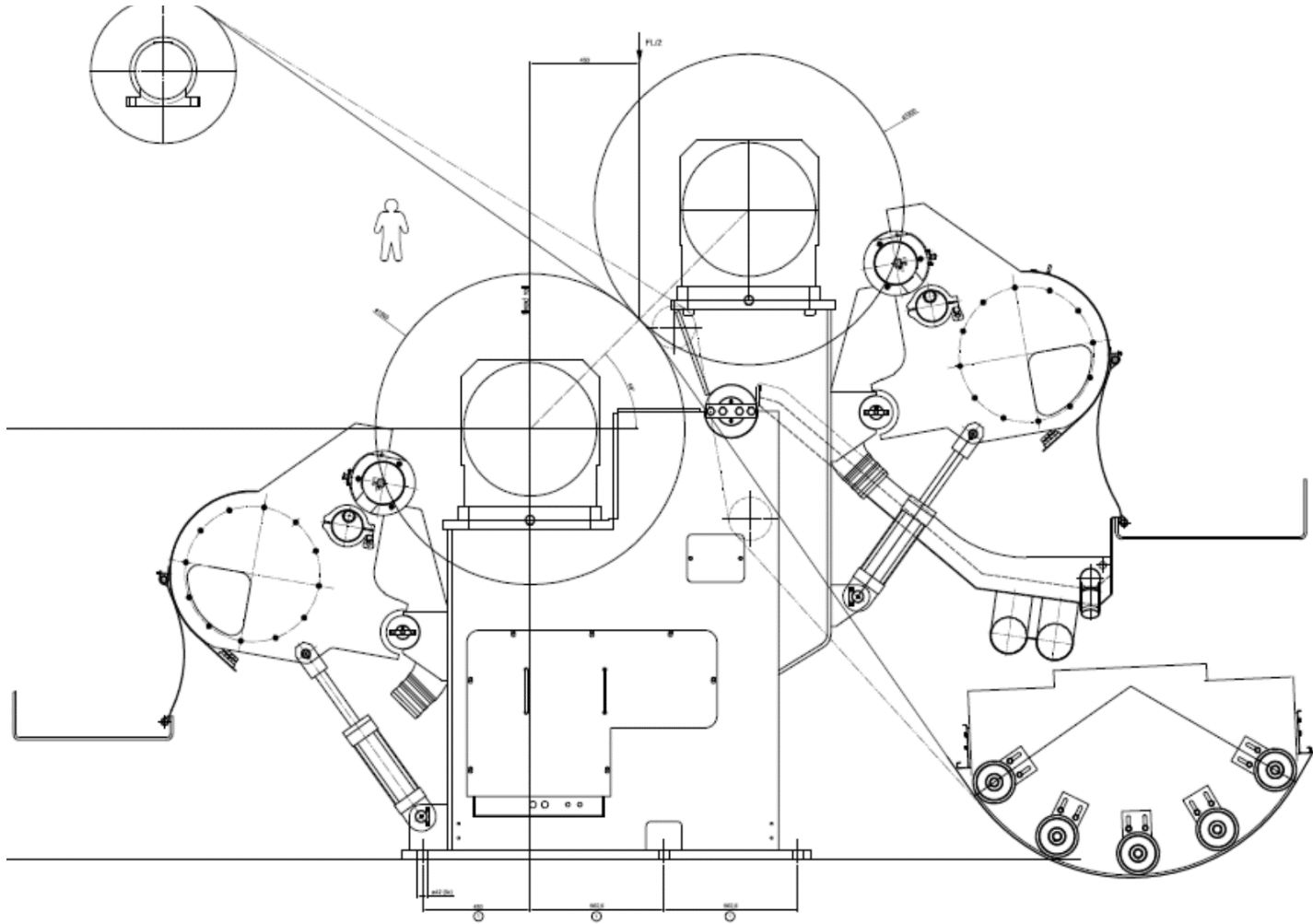

Конструкция желобка



Стандартный профиль:
аналогичен форме обмотки
вала , с таким же гребнем и
канавкой

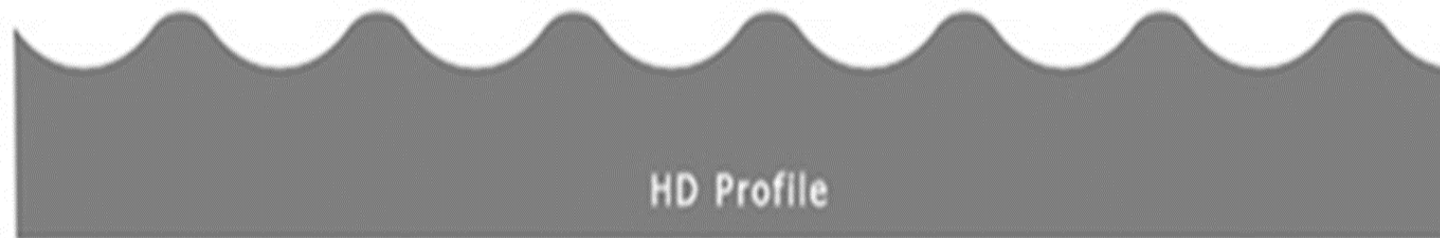

Профиль HD: волнообразная
канавка двойной ширины,
прекрасно подходит для
меловальной пасты с
высокой вязкостью

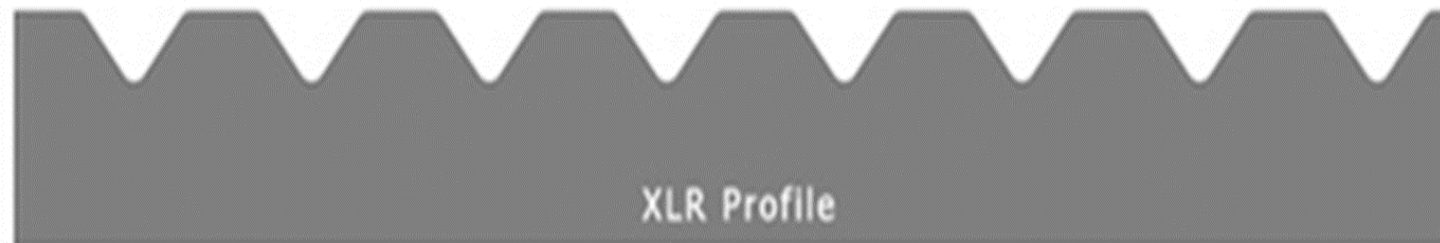

Профиль XLR: специальная
конструкция с плоской
вершиной может
эффективно увеличить срок
службы стержня

**Сверхгладкая поверхность желобка, антиблокирующая и легко
очищаемая во время использования**

Упрочнённое хромированное покрытие Go-ExLife™

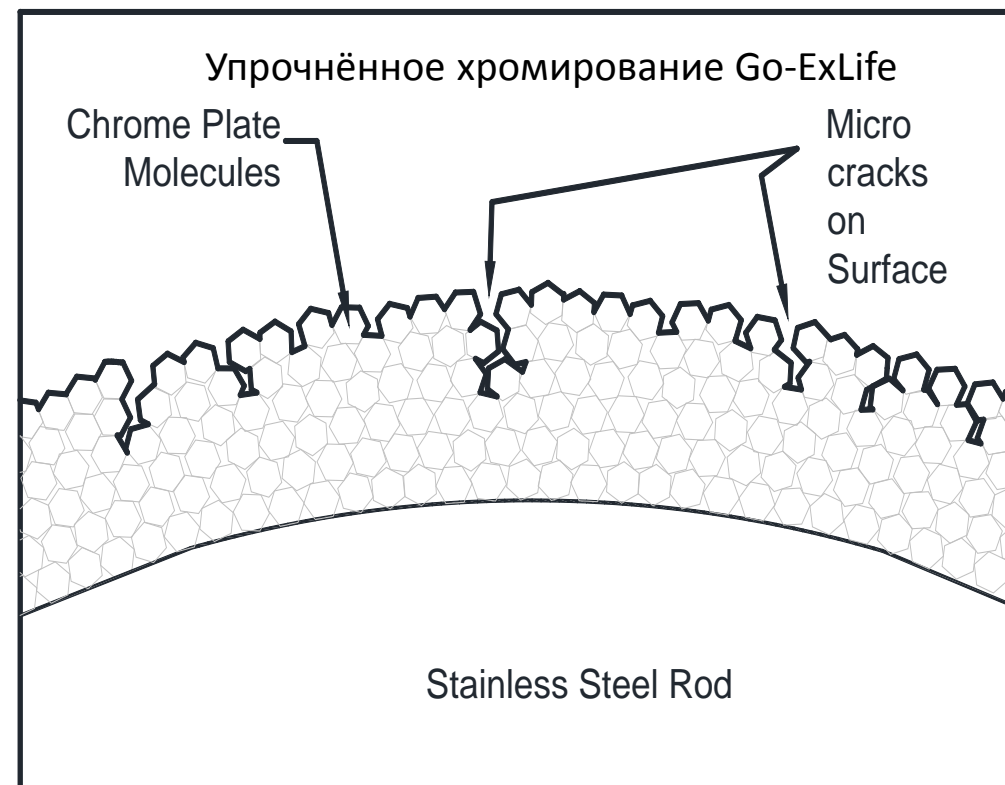
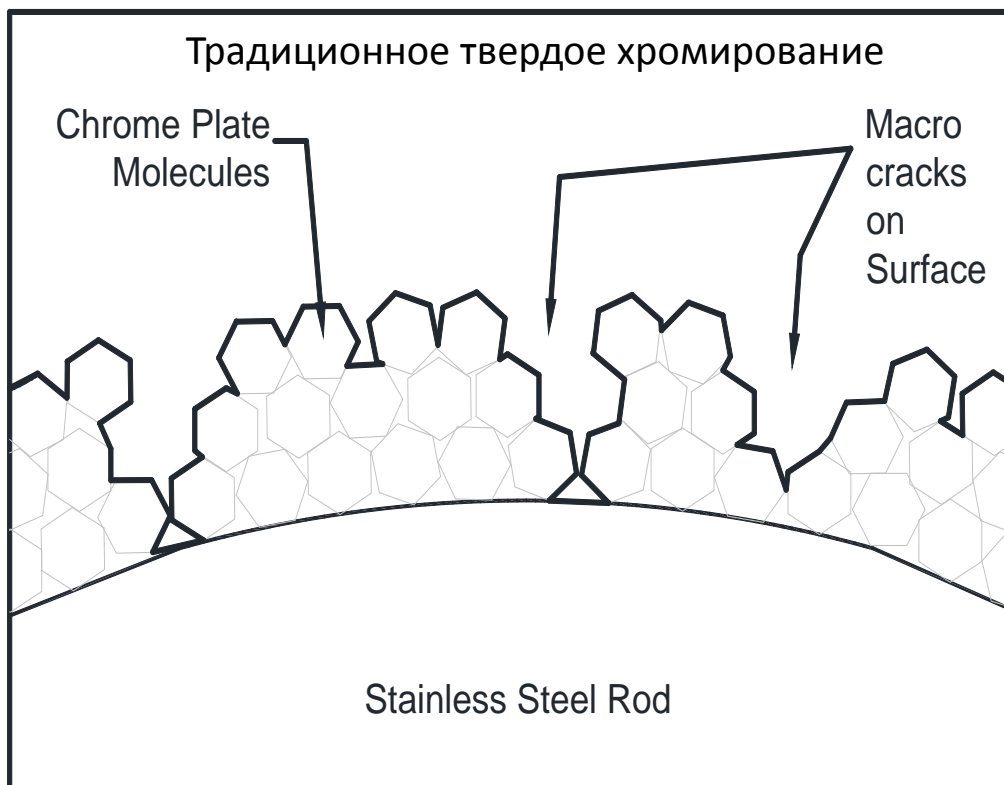

- Запатентованный процесс изменяет микроструктуру хрома, увеличивая его плотность и твердость
- Плотность на 37% выше, чем у традиционного твердого хрома, а твердость примерно на 12% выше, чем у традиционного твердого хрома
- Таким образом получаем более длительный срок службы

Общие характеристики в бумажной промышленности (I)

Тип	Объем проклеивающего состава (крахмала), мл/м ²	Смола, мм	Зона желобка канавки, мм ²	Содержание тв. веществ, %	Вес проклеивающего состава (с одной стороны), г/м ²
CR001	26	0,25	0,005673	8	1,5
				9	1,7
				10	1,9
				11	2,1
				12	2,3
CR002	33	0,30	0,009886	8	2,1
				9	2,4
				10	2,6
				11	2,9
				12	3,2
CR003	37	0,30	0,011221	8	2,4
				9	2,7
				10	3,0
				11	3,3
				12	3,6

Общие характеристики в бумажной промышленности (II)

Тип	Объем проклеивающего состава (крахмала), мл/м ²	Смола, мм	Зона желобка канавки, мм ²	Содержание тв. веществ, %	Вес проклеивающего состава (с одной стороны), г/м ²
CR004	43	0,34	0,014738	8	2,8
				9	3,1
				10	3,5
				11	3,8
				12	4,2
CR005	50	0,34	0,016981	8	3,2
				9	3,6
				10	4,0
				11	4,4
				12	4,8

Преимущества продукции

- Импортное производственное оборудование, точный размер желобка
- Полная технология обработки: материал → механическая обработка → гальваническое покрытие → упаковка, каждый шаг контролируется специальным персоналом для проверки качества, чтобы гарантировать, что продукция соответствует требованиям на 100%
- Диапазон диаметров 9,5 - 38 мм; макс. длина до 10 м
- Специальный гальванический процесс, твердость поверхности хрома может достигать более 1100HV
- Кратчайшие сроки поставки, помощь заказчику в экономии стоимости запасных частей
- Сокращение для заказчика производственных затрат на 10% - 20%

Цель обслуживания - качество, сервис, концентрация, искренность

Интересы заказчика в приоритете - мы делаем все возможное, чтобы обеспечить качественное, безупречное и своевременное обслуживание. Для этого мы создали профессиональную команду обслуживания

- Богатый опыт в производстве бумаги
- Профессиональное технологическое проектирование и консультации для целлюлозно-бумажного производства
- Оптимизация и реконструкция линии бумагоделательной машины

Основные референции I

№	Название Заказчика	Сорт	Ширина после ПРС, мм	Граммаж (г/м ²)	Скорость (м/мин)	Тип стержня	Вес проклеивающего состава (с одной стороны), г
1	Longchen БДМЗВ	Тестлайнер / Крафтлайнер	6600	80 - 120	900	CR003/CR004	1,8 - 2,5
2	Longchen БДМЗА	Тестлайнер / Крафтлайнер	6600	90 - 140	900	CR003/CR004	1,5 - 2,5
3	Longchen БДМ5	Тестлайнер / Крафтлайнер	6600	160 - 230	900	CR003/CR004	1,5 - 2,5
4	Longchen БДМ6	Тестлайнер / Крафтлайнер	6600	85 - 140	900	CR003/CR004	1,5 - 2,5
5	Longchen БДМ7	Флутинг	6600	60 - 105	1000	CR001A	1,3 - 1,5
6	Longchen БДМ5	Тестлайнер / Крафтлайнер	6600	130 - 230	1000	CR003/CR004	2 - 2,5

Основные референции II

№	Название Заказчика	Сорт	Ширина после ПРС, мм	Граммаж (г/м2)	Скорость (м/мин)	Тип стержня	Вес проклеивающего состава (с одной стороны), г
8	Longchen БДМ7	Флютинг	6600	75 - 140	1000	CR003/CR004	2 - 2,5
9	Linping БДМ5	Тестлайнер / Крафтлайнер	5500	80 - 120	850	CR004	2,5
10	Jingxing БДМ15	WTKL	4800	130 - 170	750	Верх CR004/ Задн. CR005	2,5 / 3,5
11	Jianghe БДМ3	Специальные сорта бумаги	3200	30 - 55	1200	CR001A	1,5 - 2
12	ASIA SYMBOL БДМ11	FBV (картон для складных коробок)	3600	250 - 350	600	CR003	2 - 2,5
13	TigerFP БДМ3	Копировальная офсетная бумага	3750	45-90	600	CR001A	1,5-1,7
14	YFY БДМ3	Тестлайнер / Крафтлайнер	6600	130-250	1100	CR004	2,5/3,5

Основные референции III

№	Название Заказчика	Сорт	Ширина после ПРС, мм	Граммаж (г/м2)	Скорость (м/мин)	Тип стержня	Вес проклеивающего состава (с одной стороны), г
15	Lee&Man БДМ15	Тестлайнер	6600	70-130	900	CR005	2,5
16	Shanying БДМ11	Тестлайнер / Крафтлайнер	6600	120-200	1000	CR003/CR004	1,5 - 2,5
17	Shanying БДМ12	Тестлайнер / Крафтлайнер	5600	110-170	850	CR003/CR004	1,5 - 2,5
18	Shanying БДМ21	Тестлайнер / Крафтлайнер	7900	80-130	1300	CR002/CR003	1,2 - 2
19	Shanying БДМ23	Флютинг	7900	60-100	1300	CR001A/CR002	1 - 1,5
20	Sun Paper БДМ36	Тестлайнер / Крафтлайнер	6600	100-170	1200	CR002/CR003	1,2 - 1,6
21	Rongsheng БДМ8	Тестлайнер / Крафтлайнер	4800	100-150	750	CR004/CR005	1,5-2,5

Свяжитесь с нами!



Goong Environmental Protection Technology Co. Ltd

Контактное лицо: Смольков Василий.

Моб.: +7 921 327 16 06

Email: VSmolkov@bumt.spb.ru

Спасибо!